



Institute of Geography



Research Paper

Analysis of the impact of environmental perception and place attachment on pro-environmental behavior in leisure and tourism complexes in Tabriz

Farzaneh Hadafi^{a*}, Ali Sarrafi Nik^a

^a. Department of Architecture, Heris Branch, Islamic Azad University, Heris, Iran

ARTICLE INFO

Keywords:

Pro-environmental behavior,
Place attachment,
Environmental perception,
Tourism,
Tabriz Oun-Ibn-Ali tourism
complex.

ABSTRACT

The present research was conducted with the aim of investigating the relationship between the variables of place attachment, environmental perception and their effect on environmentally friendly behaviors in the Aoun Ibn Ali entertainment and cultural complex of Tabriz. In this research, attachment to place is considered as an emotional element of human connection with nature and environmental perception as a cognitive element. In the literature review, it was determined that the variable of environmental behaviors in the dimensions of citizenship action, political support and recycling; Place attachment variable in the dimensions of place attachment, emotional attachment, place identity, social attachment; And the environmental perception variable can be measured in terms of being active, aesthetic, crime rate, interest, pleasantness, preference, comfort and safety. The current research is a field survey with 214 people, and the selection method is systematic random sampling, and the data collection tool is a questionnaire that is a combination of existing scales. The findings of the research showed that the respondents have an average perception of the environmental quality of the complex, but the state of their attachment to the place and their environmentally friendly behaviors were favorable. The results of the confirmatory factor analysis showed that the determined dimensions for all three variables are valid and therefore it can be said that these structures are a combination of the mentioned dimensions. Also, the results of the structural part of the structural equation modeling showed that there is a positive and significant correlation between the variables of environmental perception and attachment to the place, and both variables have a significant effect on the changes in the variable of environmentally friendly behaviors.



Received:

25 March 2022

Received in revised form:

1 June 2022

Accepted:

2 August 2022

pp.93-114

Citation: Hadafi, F., & Sarrafi Nik, A. (2022). Analysis of the impact of environmental perception and place attachment on pro-environmental behavior in leisure and tourism complexes in Tabriz. *Journal of Geographical Urban Planning Research*, 10 (2), 93-114.

 <http://doi.org/10.22059/JURBANGEO.2022.332929.1605>

* . Corresponding author (Email: hadafi@herisiau.ac.ir)

Copyright © 2022 The Authors. Published by University of Tehran. This is an open access article under the CC BY license (<https://creativecommons.org/licenses/by/4.0/>).

Extended Abstract

Introduction

Factors such as air pollution, noise pollution, loss of vegetation, and relocation of wildlife diminish the environmental quality of a place, reduce its attractiveness and competitive advantages over other places, and prevent its development. Intended or unintended negative behavior of tourists and visitors towards recreational areas can reduce the attractiveness and quality of these places.

The present study aimed to develop the empirical literature on the relationships between place attachment, environmental perception, and pro-environmental behavior and propose some strategies for strengthening pro-environmental behavior among visitors to natural areas. The research questions were: (1) How do visitors to the Oun-Ibn-Ali mountain complex perceive the environmental quality of this place? (2) How strong is the visitors' attachment to this place? (3) To what extent do visitors display pro-environmental behavior? (4) What is the relationship between visitors' environmental perceptions and their attachment to the Oun-Ibn-Ali mountain complex? (5) To what extent can visitors' attachment to this place predict their pro-environmental behavior? and (6) To what extent can visitors' environmental perceptions predict their pro-environmental behavior?

Methodology

The present study was conducted based on field studies and surveys. The structural equation modeling approach (SEM) was used to test the hypotheses. Following the application of the systematic sampling method, 214 visitors to the Oun-Ibn-Ali tourism complex were selected to participate in the study. Data collection was based on the standard scales available in the literature. For this purpose, as a dependent variable, environmentally friendly behavior was studied using the scale proposed by Gkargkavouzi et al. (2019). This scale considered three subscales for civic action, policy support, and recycling to measure visitors' pro-environmental behavior. The four-dimensional scale developed by Ramkissoon et al. (2013) was also used to

measure respondents' place attachment including the dimensions of place dependence, affective attachment, place identity, and social bonds. For the environmental perception variable, the eight-dimensional scale developed by Ho & Ou (2020) was used, including the dimensions of activity, aesthetics, crime rate, interest, pleasantness, preference, relaxation, and safety.

Descriptive statistics were used to analyze the data to show the distribution of the variables using SPSS 24 software. The measurement and structural models of the SEM approach were applied to perform confirmatory factor analysis and structural relationship analysis using AMOS 24 software.

Results and discussion

In all dimensions related to the environmental perception variable, respondents' scores were close to the mean of the spectrum, such that the overall mean score of environmental perception was 59.63 (compared to the maximum achievable score of 96), indicating that respondents had moderately positive perceptions of the environmental quality of this recreation complex. The overall mean score for participants' place attachment was 48.38, which is a reasonable level of place attachment compared to the maximum achievable score of 62. The mean score for pro-environmental behavior was 42.59 (compared to the maximum achievable score of 69) among visitors to the Oun-Ibn-Ali complex, indicating a relatively good status of their environmental protection behavior.

Based on the standard regression coefficients, the four dimensions of place attachment play an important role in their measurement. The variable of environmental perception, as a second-order construct, consisted of the dimensions of activity, aesthetics, crime rate, interest, pleasantness, relaxation, preference, and safety. The variable of pro-environmental behavior, as a second-order construct, also included civic action, policy support, and recycling. The correlation rate of the place attachment and environmental perception variables was estimated to be 0.63,

indicating a positive and relatively good relationship between the two variables. The effect of the environmental perception variable on pro-environmental behavior was 0.30, indicating a positive and significant effect. The effect of the place attachment variable on pro-environmental behavior was 0.16, indicating a positive and significant effect. The goodness of fit indices (GFI, AGFI, NFI, CFI) was mostly higher than 0.90, confirming the goodness of fit of the proposed theoretical model to the experimental data.

Conclusion

The results show that pro-environmental behavior in natural and tourist areas depends on human actions, which can be studied at both emotional and perceptual levels. Regarding the perceptual dimension, people's cognitive evaluations of the environment (physical, functional, and social dimensions) and the positive perceptions conveyed to people by the different qualities of the environment significantly impact their perception. They improve people's interaction with the environment by creating a sense of commitment and responsibility to the place, which leads to positive actions to preserve the environment. In addition to the perception dimension, the emotional factors that arise under the influence of place attachment are also very crucial. These factors, referred to as place attachment, are influenced by the functional capacities of the environment, which are defined as the ability of an environment to meet human needs. In addition to functional capacities, emotional attachment between individuals and a place can lead to constructive interactions, creating a sense of loyalty and attachment to the place among visitors. Based on the results, the following suggestions are made to reinforce pro-environmental behavior:

- ❖ Improving the environmental quality of tourist areas through civic engagement can help visitors perceive these places positively;
- ❖ Since civic action is one of the most important dimensions of pro-environmental behavior, activating environmental NGOs and persuading citizens to participate in these entities will have a critical impact on promoting pro-environmental behavior;
- ❖ Creating effective mechanisms to facilitate citizen activists' communication with political and official organizations and facilitating their access to these organizations can be beneficial in sharing information and maximizing their engagement in pro-environmental activities;
- ❖ Emphasizing local identity resources can go a long way toward creating a sense of pride and commitment to the future of the environment; and
- ❖ Expanding local social connections and strengthening social capital and community ties can help create an affective attachment to place. This capacity, in turn, can be used to develop civic commitments and responsibilities to protect the natural environment.

Funding

There is no funding support.

Authors' Contribution

Authors contributed equally to the conceptualization and writing of the article. All of the authors approved the content of the manuscript and agreed on all aspects of the work declaration of competing interest none.

Conflict of Interest

Authors declared no conflict of interest.

Acknowledgments

We are grateful to all the scientific consultants of this paper.

تحلیل اثر ادراک محیطی و دل‌بستگی به مکان بر رفتارهای دوستدار محیط‌زیست در مجموعه‌های تفریحی و گردشگری شهر تبریز

فرزانه هدفی^۱ - گروه معماری، واحد هریس، دانشگاه آزاد اسلامی، هریس، ایران
علی صراف‌نیک - گروه معماری، واحد هریس، دانشگاه آزاد اسلامی، هریس، ایران

چکیده

اطلاعات مقاله

تحقیق حاضر باهدف بررسی ارتباط متغیرهای دل‌بستگی به مکان، ادراک محیطی و اثر آن‌ها بر رفتارهای دوستدار محیط‌زیست در مجموعه تفریحی و فرهنگی عون‌ابن‌علی تبریز انجام گرفت. در این تحقیق دل‌بستگی به مکان به‌عنوان عنصر احساسی پیوند انسان با طبیعت و ادراک محیطی به‌عنوان عنصر شناختی مدنظر است. در بررسی ادبیات مشخص شد، متغیر رفتارهای زیست‌محیطی در ابعاد کنش شهروندی، حمایت سیاسی و بازیافت؛ متغیر دل‌بستگی به مکان در ابعاد وابستگی به مکان، دل‌بستگی عاطفی، هویت مکانی، دل‌بستگی اجتماعی؛ و متغیر ادراک محیطی در ابعاد فعال بودن، زیبایی‌شناختی، نرخ جرائم، علاقه‌مندی، خوشایندی، ارجحیت، آسایش و ایمنی، قابل‌سنجش می‌باشد. تحقیق حاضر به روش پیمایش میدانی با ۲۱۴ نفر و همچنین شیوه انتخاب، نمونه‌گیری تصادفی سیستماتیک بوده و ابزار گردآوری اطلاعات نیز، پرسشنامه ترکیبی از مقیاس‌های موجود است. یافته‌های تحقیق نشان داد پاسخ‌گویان ادراک متوسطی از کیفیت محیطی مجموعه دارند اما وضعیت دل‌بستگی آن‌ها به مکان و رفتارهای دوستدار محیط‌زیست در آن‌ها مطلوب بوده است. نتایج حاصل از تحلیل عاملی تأییدی نشان داد ابعاد تعیین‌شده برای هر سه متغیر دارای اعتبار بوده و از این‌جهت می‌توان گفت این سازه‌ها ترکیبی از ابعاد مذکور می‌باشد. همچنین نتایج بخش ساختاری مدل‌سازی معادلات ساختاری نشان داد بین متغیرهای ادراک محیطی و دل‌بستگی به مکان همبستگی مثبت و معنی‌داری وجود دارد و هر دو متغیر اثر معنی‌داری در تغییرات متغیر رفتارهای دوستدار محیط‌زیست دارند.

واژگان کلیدی:
دل‌بستگی به مکان، ادراک محیطی، رفتارهای دوستدار محیط‌زیست، گردشگری شهری، مجموعه گردشگری عون‌ابن‌علی تبریز.



تاریخ دریافت:

۱۴۰۱/۰۱/۰۵

تاریخ بازنگری:

۱۴۰۱/۰۳/۱۱

تاریخ پذیرش:

۱۴۰۱/۰۵/۰۵

صص. ۹۳-۱۱۴

استناد: هدفی، فرزانه و صراف‌نیک، علی. (۱۴۰۱). تحلیل اثر ادراک محیطی و دل‌بستگی به مکان بر رفتارهای دوستدار محیط‌زیست در مجموعه‌های تفریحی و گردشگری شهر تبریز. *مجله پژوهش‌های جغرافیای برنامه‌ریزی شهری*، ۱۰ (۱)، ۹۳-۱۱۴.

 <http://doi.org/10.22059/JURBANGEO.2022.332929.1605>

مقدمه

امروزه صنعت گردشگری به‌عنوان یکی از منابع مهم رشد و توسعه اقتصادی کشورها محسوب می‌شود. از دیدگاه سیستمی رشد و توسعه صنعت گردشگری نیازمند توجه به جنبه‌های مختلف اقتصادی، اجتماعی، سیاسی، فرهنگی می‌باشد. این صنعت برای توسعه خود نیازمند مطالعه فرایندهای احساسی، ادراکی و شناختی ذی‌نفعان می‌باشد (صالحی و همکاران، ۱۳۹۹:۵۲). در این صنعت گروه‌ها و ذی‌نفعان مختلفی درگیر هستند که به‌عنوان یک نظامی منسجم می‌توانند عملکرد صنعت گردشگری را تا رسیدن به اهداف خود همراهی کنند (همتی و آمانج رسولی، ۱۳۹۵:۷۰). در واقع بدون هماهنگی و تعامل سازنده بین اجزاء سیستم نمی‌توان به موفقیت آن سیستم امیدوار بود. در حوزه گردشگری اجزاء مختلفی از بخش‌های خصوصی و دولتی درگیر هستند که کنش و تعاملات سازنده این حوزه‌ها می‌تواند در ایجاد زیرساخت‌ها و زمینه‌های موردنیاز برای توسعه این صنعت مفید باشد (پژوهان فر و همکاران، ۱۳۹۶:۴۴).

می‌توان گفت در ایجاد، نگهداری و بهبود فضاهای گردشگری علاوه بر سرمایه، موقعیت و ویژگی‌های طبیعی و ذاتی این مکان‌ها توجه به عناصر کارکردی و نحوه تعامل انسان‌ها با این فضاها و تأثیرات متقابل این عناصر بر همدیگر حائز اهمیت می‌باشد. از آنجایی که یکی از نیازهای اساسی گردشگری طبیعی حفظ جاذبه و ویژگی‌های ظاهری و توجه به عملکردهای مختلف محیطی می‌باشد (بابائی مراد و همکاران، ۱۴۰۱:۲۲)؛ لذا محافظت از ویژگی‌های ظاهری مکان و ارتقاء آن نیازمند توجه به جنبه‌های انسانی و فرهنگی و شیوه تعاملات مثبت و منفی انسان‌ها با مکان‌های گردشگری می‌باشد. ویژگی‌های یک مکان می‌تواند عامل اصلی توجه انسان‌ها و جذب گردشگر محسوب شود که منبع مهمی برای توسعه صنعت گردشگری می‌باشد (Dwyer et al., 2019:2). عواملی که سبب تنزل کیفیت محیطی یک مکان می‌شوند (از قبیل آلودگی آب‌وهوا، آلودگی صوتی و از بین رفتن پوشش گیاهی و جابجایی حیات‌وحش) از جذابیت این مکان‌ها و مزیت رقابتی آن‌ها در مقایسه با اماکن رقیب کاسته و امکان توسعه بیشتر این اماکن را محدودتر ساخته و به آن‌ها آسیب می‌زند (Lee et al., 2013). نظریه گردشگری پایدار می‌تواند تضمین‌کننده کیفیت محیطی و اطمینان از حفظ اماکن طبیعی و گردشگری باشد (Lopez et al., 2018:3). برای درک رفتارهای دوستدار محیط‌زیست انجام مطالعات در حوزه‌های مختلفی از قبیل روان‌شناسی محیط و تعاملات اجتماعی و نوع پیوند انسان‌ها با مکان‌های گردشگری طبیعی ضرورت دارد (Dwyer et al., 2019; Vada et al., 2019). در این مطالعات عمدتاً بر نگرش‌ها و رفتارهای محیط‌زیستی انسان‌ها تأکید شده است (Rosa & Collado, 2019; Evans et al., 2007).

تفرجگاه کوهستانی عون ابن علی در شمال شهر تبریز نمونه بارزی از پیوند نظام شهری و طبیعت، نقش بسیار مهمی در فضاسازی برای تفریح، ورزش و تعاملات اجتماعی شهروندان، ایفا می‌کند. مجموعه تفرجگاهی عون ابن علی با بهره‌مندی از جاذبه‌های طبیعی و منطقه حفاظت‌شده و حیات‌وحش، محیطی جذاب برای گردشگران و شهروندان را برای گذران اوقات فراغت و انجام فعالیت‌های ورزشی و فرهنگی فراهم ساخته است. به دلیل استقبال روزافزون شهروندان و گردشگران برای بازدید و استفاده از فضاهای تفریحی و ورزشی این مجموعه شهرداری تبریز در سال‌های اخیر با ایجاد سازمان عون ابن علی نسبت به توسعه این مجموعه و ایجاد امکاناتی از قبیل پارکینگ خودرو، احداث مسیرهای حرکت خودروهای مختص جابجایی گردشگران، احداث رستوران و بوفه‌ها، تله کابین و آمفی‌تئاتر روباز ۵۰۰۰ نفری نموده است که این اقدامات بخشی از طرفداران محیط‌زیست را با نگرانی از دست رفتن تدریجی طبیعت بکر و خشن این مجموعه نموده است. برای نمونه برخی از دوستداران محیط‌زیست احداث آمفی‌تئاتر روباز در دل طبیعت را عاملی برای ایجاد آلودگی صوتی و ترس گونه‌های زیستی می‌دانند. علاوه بر این عدم توجه گردشگران و بازدیدکنندگان به محافظت از محیط‌زیست این مجموعه می‌تواند بحران‌های زیست‌محیطی فراوانی را در بلندمدت به وجود آورده و از جاذبه‌های این

مجموعه کم کند. لذا توجه به مسئولیت‌پذیری شهروندان و گردشگران در قبال محافظت از این مجموعه و اقدامات عملی که در قبال آن انجام می‌دهند برای پایداری و اقدامات موثر برای توسعه آن ضرورت می‌یابد.

از این رو تحقیق حاضر با طرح سؤال‌هایی در صدد است با کشف روابط متغیرهای دل‌بستگی به مکان، ادراک محیطی و رفتارهای دوستدار محیط‌زیست، گامی در جهت توسعه ادبیات تجربی موضوع برداشته و راهکارهایی را برای تقویت رفتارهای دوستدار محیط‌زیست در فضاهای طبیعی مطرح سازد که عبارت‌اند از: چه ارتباطی بین ادراک محیطی بازدیدکنندگان و دل‌بستگی آن‌ها به مجموعه کوهستان عون‌ابن‌علی وجود دارد؟ دل‌بستگی بازدیدکنندگان به مجموعه عون‌ابن‌علی تا چه حد می‌تواند رفتارهای دوستدار محیط‌زیست بازدیدکنندگان را پیش‌بینی کند؟ ادراک محیطی بازدیدکنندگان از مجموعه عون‌ابن‌علی تا چه حد می‌تواند رفتارهای دوستدار محیط‌زیست بازدیدکنندگان را پیش‌بینی کند؟.

مبانی نظری

دل‌بستگی به مکان

در ادبیات نظری و تجربی مربوط به مکان، ابعاد روان‌شناختی مکان با تعابیر مختلفی همچون حس مکان^۱ (Li, 2020; Ispas et al., 2020; Raymond et al., 2017; Silberbauer, 2020; Ryfield, 2019)؛ وابستگی به مکان^۲ (al., 2021)، احساسات محلی^۳ (Cope et al., 2020; Zhou et al., 2021)؛ و هویت محلی^۴ (Puddifoot, 1994; Roslan et al., 2021; Wang et al., 2020; Thompson, 2019) مطرح شده‌اند. در میان این تنوع سازه‌های مفهومی اصطلاح دل‌بستگی به مکان بیش از سایر مفاهیم بر ارتباط بین انسان‌ها و مکان‌ها دلالت نموده است (Clarke et al., 2016; Knez, 2005; Anton & Lawrence, 2016). دل‌بستگی به مکان دارای ابعاد فردی، فرآیندی و مکانی است (Scannell & Gifford, 2010:3; Purwanto & Harani, 2019:6). در بعد مکانی دل‌بستگی به مکان بیش‌تر بر ویژگی‌های اجتماعی، کالبدی یا هر دو تأکید می‌شود. اغلب مطالعات انجام‌شده در مورد دل‌بستگی به مکان و مفاهیم مشابه بر جنبه‌های اجتماعی آن تأکید داشته‌اند (Woosnam et al., 2018; Reese et al., 2019).

دل‌بستگی به مکان یک پدیده چندوجهی و پیچیده است که جنبه‌های مختلفی از پیوندهای انسان با مکان را منعکس نموده و شامل تأثیر متقابل عواطف و احساسات، دانش و اعتقادات، و رفتارها و کنش‌ها در رابطه با مکان می‌باشد (Junot et al., 2018). دل‌بستگی به مکان را می‌توان به‌عنوان پیوند عاطفی افراد با محیط‌های خاص تعریف کرد، جایی که تمایل به ماندن دارند و در آنجا احساس راحتی و امنیت می‌کنند (Hidalgo et al., 2001). درواقع مکان علاوه بر این که برای انسان حریمی خصوصی ایجاد می‌کند که در آن احساس امنیت و آرامش می‌کند، می‌تواند با ایجاد رضایت‌مندی در آن‌ها نوعی پیوند عاطفی بین انسان و مکان ایجاد کند (Ramkissoon & Mavondo, 2017; Scannell & Gifford, 2017).

دل‌بستگی به مکان، حاصل تجربیات تجمعی افراد در زمینه‌های فیزیکی و اجتماعی یک محیط است (Low & Altman, 1992; Lewicka, 2011). این نوع دل‌بستگی می‌تواند در درک و تفسیر انسان از آن مکان تأثیرگذار باشد (Styliadis, 2018:4) و در مقابل نحوه ادراک و تفسیر فرد نیز می‌تواند در تقویت یا تضعیف دل‌بستگی به مکان موثر باشد (Cheshmehzangi, 2014).

- 1 . sense of place
- 2 . place dependence
- 3 . community sentiment
- 4 . community identity

در ادبیات مربوط به دل‌بستگی به مکان تفاسیر و استدلال‌های مختلفی در مورد دل‌بستگی به مکان و ابعاد آن وجود دارد. در برخی از متون با این استدلال که مکان جزئی از هویت انسان‌ها را تشکیل می‌دهد (Stedman, 2002) بنابراین ارتباطی بین مفاهیم هویت مکانی و دل‌بستگی به مکان ایجاد کرده و حتی دل‌بستگی به مکان را بخشی از هویت مکان قلمداد کرده‌اند (Proshansky et al., 1983; Lalli, 1992; Wester-Herber, 2004; Little & Derr, 2020). در اغلب متون دل‌بستگی به مکان را سازه‌ای نگرشی متشکل از ابعاد دل‌بستگی احساسی، هویت مکانی، وابستگی مکانی و پیوندهای اجتماعی دانسته‌اند (Xu & Zhang, 2016; Ramkissoon & Mavondo, 2015). در برخی از متون دل‌بستگی به مکان یک سازه ۵ وجهی شامل هویت مکانی، وابستگی مکانی، پیوند طبیعی، پیوند خانوادگی و پیوند دوستی دانسته شده است (Raymond et al., 2011). از آنجایی که در بیش‌تر متون سازه چهاروجهی دل‌بستگی به مکان مورد استفاده قرار گرفته است در تحقیق حاضر نیز این مفهوم به‌عنوان یک سازه چهاروجهی در نظر گرفته شده است. در این سازه بعد وابستگی به مکان به معنای دل‌بستگی کارکردی (Halpenny, 2010; Williams & Vaske, 2003) به این موضوع اشاره می‌کند که مکان موردنظر تا چه حد توانایی تأمین نیازهای افراد را داشته و نسبت به دیگر مکان‌ها دارای مزیت نسبی می‌باشد (Anton & Lawrence, 2016; Chapin & Knapp, 2015). بعد هویت مکانی به این موضوع اشاره می‌کند که مکان به‌عنوان جزء مهمی از هویت افراد نقش مهمی در باورها، احساسات، نگرش‌ها و رفتارهای انسان در ابعاد فردی و جمعی دارد (Devine-Wright & Howes, 2010; Shamsuddin & Ujang, 2008; Walker & Ryan, 2008). هویت مکانی به انسان‌ها احساساتی از قبیل متمایز بودن، استحکام، خودکارآمدی و اعتماد به نفس می‌بخشد (Twigger-Ross & Uzzell, 1996). دل‌بستگی عاطفی به احساسات مثبت یا منفی که انسان‌ها نسبت به یک مکان خاص دارند اشاره می‌کند (Lin & Lockwood, 2014:77). بر این اساس دل‌بستگی عاطفی خرده‌مقیاس احساسی سازه دل‌بستگی مکانی است (Halpenny, 2010; Ramkissoon & Mavondo, 2015). که بیانگر روابط عاطفی فرد با مکان و فراتر از شناخت، ترجیحات و قضاوت‌ها است (Jorgensen, 2001:234; Stedman, 2001). بعد چهارم دل‌بستگی به مکان که ریشه در تعاملات و پیوندهای اجتماعی انسان‌ها دارد، دل‌بستگی اجتماعی است (McCunn & Gifford, 2014; Scannell & Gifford, 2010). دل‌بستگی اجتماعی به پیوندهای عاطفی با مردم، احساس عضویت اجتماعی، داشتن حافظه جمعی محیطی (Song & Soopramanien, 2019) دل‌بستگی محلی و انس و الفت اشاره می‌کند (Buta et al., 2014). داشتن پیوند قوی با همسایگان، حضور در فعالیت‌های اجتماعی و احساس امنیت برخی از متغیرهای اجتماعی اصلی مرتبط با دل‌بستگی مکانی است (Lewicka, 2011:4; Song et al., 2019; Ramkissoon et al., 2018). برخی وقت‌ها پیوند انسان‌ها به یکدیگر مستحکم‌تر از احساسات آن‌ها در مورد مکان کالبدی است (Ramkissoon & Mavondo, 2015:2594). در واقع جنبه‌های اجتماعی دل‌بستگی مکانی به‌عنوان محرکی قوی برای مردم به نظر می‌رسد که در محلی با اتمسفری از تعاملات دوستانه حتی با وجود برخی شرایط نامناسب باقی بمانند (Scannell & Gifford, 2010:3). به‌عبارت‌دیگر پیوندهای اجتماعی می‌توانند به‌عنوان عامل مسلط در تصمیم به زندگی در مکانی خاص محسوب شود (Chapin & Knapp, 2015:43). مطالعه کلاسیک فراید^۱ (۱۹۶۳) و در مورد پیوند همسایگی نشان می‌دهد علی‌رغم وجود شرایط کالبدی نامتناسب ساکنین یک محل می‌توانند به‌واسطه پیوندهای اجتماعی و تعامل با دیگران پیوندی قوی با مکان داشته باشند. دل‌بستگی به مکان همچنین زمانی می‌تواند وجهی اجتماعی داشته باشد که مکان نمادی از گروه اجتماعی باشد (هدفی، ۱۴۰۰:۲۹۲). بر اساس نظر لالی^۲ (۱۹۹۲) پیوندهای فضایی برای این مهم هستند که نمادی از پیوندهای

1 . Fried

2 . Lalli

اجتماعی هستند.

دل‌بستگی به مکان و رفتارهای دوستدار محیط‌زیست

پژوهش‌هایی که در مورد ارتباط دل‌بستگی مکانی و رفتارهای محیط‌زیستی انجام گرفته است بسیار پراکنده و نامنظم بوده است (Jorgensen & Stedman, 2001; 2006). در این پژوهش‌ها محققین اجتماعی و روان‌شناسی محیطی به مطالعه تأثیر دل‌بستگی مکانی بر رفتارهای محیط‌زیستی مردم پرداخته‌اند (Devine-Wright & Howes, 2010; Gosling & Williams, 2010; Song & Soopramanien, 2019; Ramkissoon & Mavondo, 2017; Qu et al., 2019; Larson et al., 2018). نتایج نشان می‌دهد که مفهوم دل‌بستگی به مکان به‌طور بالقوه در تبیین رفتارهای محیط‌زیستی حائز اهمیت است. به نظر می‌رسد رفتارهای دوستدار محیط‌زیست زمانی بیش‌تر اتفاق می‌افتد که انسان‌ها دل‌بستگی بیش‌تری به مکان داشته باشند (Burley et al., 2007; Walker & Ryan, 2008).

در برخی از مطالعات هر چند اندک بر ارتباط بین هویت مکانی و نگرش‌ها و رفتارهای محیط‌زیستی تأکید کرده‌اند. مطالعه واکر و رایان^۱ (۱۴۷:۲۰۰۸) نشان می‌دهد که افرادی که هویت‌یابی بیش‌تری با مناظر روستایی دارند گرایش بیش‌تری بر حفظ و مشارکت در محافظت از این مناظر دارند. همچنین در یک پژوهش نشان داده شده است حس هویت نسبت به پارک کیلوند در آمریکا سبب می‌شد افراد بیش‌تر در فعالیتهای داوطلبانه برای محافظت از آن رغبت داشته باشند (Moore & Scott, 2003:4). استدمن^۲ (۵۶۴:۲۰۰۲) نیز نشان می‌دهد افرادی که حس هویت مکانی بیش‌تری دارند، تمایل بیش‌تری برای همراهی با رفتارهای دوستدار محیط‌زیست دارند. واکر و چاپمن^۳ (۲۰۰۳) در مطالعات خود دریافتند که بازدیدکنندگان از پارک‌ها در صورت برخورداری از حس هویت مکانی فعالیت‌های داوطلبانه بیش‌تری برای محافظت از آن پارک‌ها نشان می‌دهند و سعی می‌کنند زباله‌ها را جمع و از شکار غیرقانونی خودداری کنند. بریکر و کرستتر^۴ (۲۵۰:۲۰۰۰) نشان می‌دهند افرادی که حس هویت مکانی بالایی دارند در هنگام تفریح و استفاده از فضاهای تفریحی کم‌تر منابع را اتلاف می‌کنند.

تاکنون تحقیقات محدودی در مورد تأثیرات پیوندهای احساسی افراد به مکان با نگرش‌ها و رفتارهای محیط‌زیستی آن‌ها نسبت به محیط‌های طبیعی صورت گرفته است. پیوند احساسی فرد با محیط طبیعی تعهد و مسئولیت‌پذیری آن فرد را نسبت به محافظت از محیط تحت تأثیر قرار می‌دهد (Kals & Maes, 2002:99). داشتن حس مکان به لحاظ روان‌شناختی به بازدیدکنندگان طبیعت احساس آرامش می‌بخشد و بسیاری از رفتارهای دوستدار محیط‌زیست را تقویت می‌کند. شواهد نشان می‌دهد که محیط‌های طبیعی احساسات مثبتی را در مردم ایجاد می‌کنند. افرادی که تجارب بیش‌تری از محیط‌های طبیعی دارند پیوندهای عاطفی قوی‌تری نسبت به آن‌ها دارند (Hinds & Sparks, 2008:109).

درک محیطی و دل‌بستگی به مکان

برای برنامه‌ریزی و سیاست‌گذاری‌های اثربخش در ارتباط با مکان شناخت ارتباط بین سیستم‌های محیط‌زیستی و اجتماعی اهمیت دارد (Kilanowski, 2017; Raymond et al., 2017). در این میان، تصور و ادراک انسان‌ها از کیفیت محیطی که در آن به سر می‌برند یا با آن در ارتباط هستند، نقش مهمی در شکل‌گیری تصورات و ادراکات مثبت و منفی دارد (سجاسی قیداری و همکاران، ۱۳۹۴). انواع مکان‌هایی که اشخاص آن‌ها را دارای معنی می‌دانند، گستره خیلی

1 . Walker and Ryan

2 . Stedman

3 . Walker and Chapman

4 . Bricker and Kerstetter

وسعی داشته و از محیط‌های مصنوع نظیر خانه‌ها، خیابان‌ها، ساختمان‌های خاص، و مجموعه‌های غیرمسکونی تا محیط‌های طبیعی همچون دریاچه‌ها، پارک‌ها، مسیرهای پیاده‌روی، جنگل‌ها و کوهستان‌ها را شامل می‌شود (Manzo, 2055:68). دل‌بستگی به مکان بر اساس معانی نمادینی که به مکان‌ها اختصاص می‌یابد، شکل می‌گیرد (Greider & Garkovich, 1994:1). در ایجاد دل‌بستگی عاطفی انسان‌ها با مکان‌های مختلف علاوه بر معانی نمادین و پیوندهای اجتماعی، کیفیت و ظرفیت‌های محیطی مکان در برآورده کردن نیازها و جلوه‌های بصری و توانمندی‌های کارکردی آن مکان نیز بسیار حائز اهمیت است (Stedman, 2003:673).

کیفیت محیطی دارای ابعاد فضایی، کارکردی، اجتماعی و زمینه‌ای است که هر کدام به‌تنهایی یا به‌صورت ترکیبی می‌توانند در نگرش و احساسات انسان‌ها نسبت به مکان تأثیرگذار باشند. ارزیابی انسان‌ها از کیفیت محیط و مکان‌هایی که با آن‌ها در ارتباط هستند می‌تواند در نگرش‌ها، احساسات، تجارب و تعاملات آن‌ها با این مکان‌ها تأثیرگذار باشد (Carrus et al., 2005; Devine-Wright & Howes, 2010; Larson et al., 2013). از این دیدگاه می‌توان گفت که درک و ارزیابی انسان‌ها از ویژگی‌های کالبدی و کارکردی مکان می‌تواند در دل‌بستگی آن‌ها به مکان تأثیرگذار باشد (Mesch & Manor, 1998; Brown et al., 2003).

در برخی از مطالعات دل‌بستگی به مکان را به‌عنوان متغیری مستقل و تأثیرگذار بر ادراک انسان‌ها از کیفیت محیطی دانسته‌اند. برای مثال انسان‌ها ممکن است تصور بهتری نسبت به وضعیت سلامت و امنیت مکان‌هایی که به آن‌ها دل‌بستگی بیش‌تری دارند، داشته باشند (Bonaiuto et al., 1996). کایل^۱ و همکاران (۴۴۹:۲۰۰۴) نشان می‌دهند که میزان رضایت انسان‌ها از شرایط اجتماعی و فیزیکی محیط در ارتباط با حس تعلق و وابستگی به مکان می‌باشد و کسانی که دارای چنین احساسی هستند بیش از دیگران نسبت به کیفیت محیطی حساس بوده و در مقابل رفتارهایی که ممکن است بر محیط‌زیست آسیب وارد کنند منتقد هستند. دل‌بستگی به مکان ممکن است با تقویت پایه‌های ارتباطات انسانی در افزایش کیفیت محیطی تأثیرگذار باشد (جوان فروزنده، ۱۳۸۹:۳۳).

با توجه به مقدمات و ادبیات نظری و تجربی مطرح‌شده می‌توان فرضیات زیر را مطرح نمود که در شکل شماره ۱ این فرضیات در قالب مدلی مفهومی با حروف H1 تا H6 نشان داده شده است:

فرضیه اول: بین ادراک محیطی و دل‌بستگی به مکان رابطه وجود دارد؛

فرضیه دوم: ادراک محیطی می‌تواند میزان تغییرات در رفتارهای دوستدار محیط‌زیست را پیش‌بینی کند؛

فرضیه سوم: دل‌بستگی به مکان می‌تواند میزان تغییرات در رفتارهای دوستدار محیط‌زیست را پیش‌بینی کند.

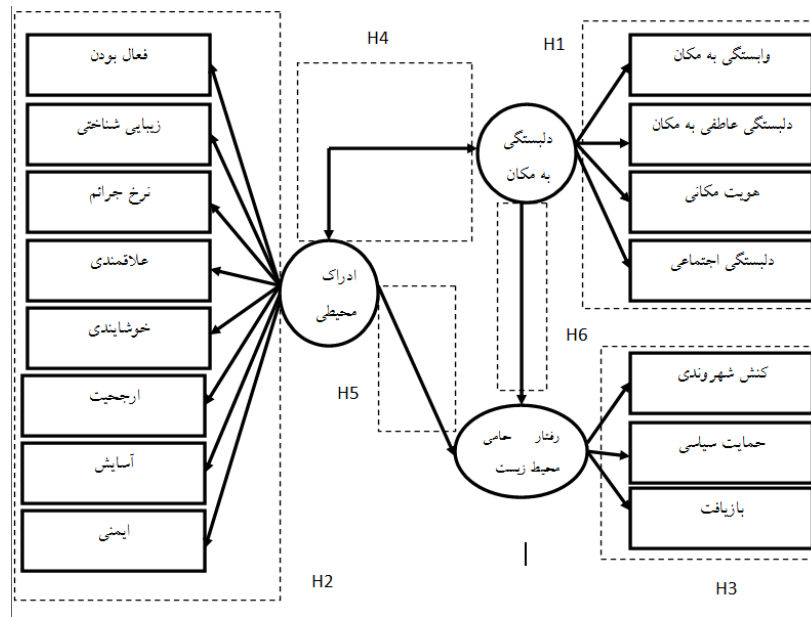

شکل ۱. مدل مفهومی تحقیق

محدوده مورد مطالعه

مجموعه تفریحی و گردشگری عون‌بن‌علی به‌عنوان یکی از مجموعه‌های سیاحتی، فرهنگی و ورزشی شهر تبریز می‌باشد. این مکان همچنین به دلیل برخورداری از عناصر طبیعی، فضای مفرحی برای ورزش‌های فردی و گروهی فراهم می‌سازد که علاوه بر ایجاد فرهنگ نشاط و سلامت امکانات لازم را برای توسعه ارتباطات اجتماعی و کنش‌های جمعی شهروندان فراهم ساخته است. وجود ۶۰۰ هکتار فضای سبز و جنگل‌کاری به این مجموعه چشم‌انداز زیبایی بخشیده است که شکل شماره ۱ موقعیت گردشگری-تفریحی نشان می‌دهد.

به سبب چنین ویژگی‌هایی در سال‌های اخیر متولیان با ایجاد فضاهای ورزش و بازی، آمفی‌تئاتر روباز، توسعه فضای سبز و درختکاری، ایجاد جلوه‌های بصری از قبیل نصب نمادهای فرهنگی و ایجاد دریاچه‌های مصنوعی سعی کرده‌اند فضای جذابی برای توسعه صنعت گردشگری و ورزش همگانی ایجاد کنند. لذا حفظ جذابیت و کارکردهای این مجموعه ارزشمند نیازمند عزم همگانی است که با مشارکت و همیاری ذی‌نفعان و به‌ویژه شهروندان میسر خواهد شد. از آنجایی که مجموعه‌های سیاحتی طبیعی همواره در خطر آسیب‌های محیط زیستی قرار دارند توجه به ابعاد محیط زیستی رفتار شهروندان می‌تواند نقش مهمی در شناخت، تبیین، اصلاح یا تقویت چنین رفتارهایی داشته باشد.



شکل ۲. موقعیت مجموعه عون ابن علی

روش پژوهش

رویکرد تحقیق حاضر مبتنی بر مطالعات میدانی و پیمایشی بوده و با استفاده از اطلاعات و داده‌های حاصل از پیمایش اجتماعی سعی شده است وضعیت توزیع متغیرهای تحقیق نشان داده‌شده و فرضیه‌ها مورد آزمون قرار گیرند. برای آزمون فرضیه‌ها از رویکرد مدل‌سازی معادلات ساختاری (SEM) استفاده شده است که بخش اندازه‌گیری این رویکرد برای آزمون اعتبار سازه و بخش ساختاری مدل برای تبیین روابط متغیرها مورد استفاده قرار گرفته شده است.

قلمرو مکانی تحقیق حاضر را مجموعه گردشگری و طبیعی عون ابن علی تبریز و جامعه آماری را تمامی بازدیدکنندگان بالای ۱۸ سال که برای تفریح و بازدید یا ورزش از این مجموعه، تشکیل می‌دهد. از آنجایی که بنا بر نظر برخی از مؤلفین (Brown, 2015:382; Kline, 2015:16) نمونه ۲۰۰ نفری برای انجام مطالعات مبتنی بر مدل‌سازی ساختاری کفایت می‌کند؛ بنابراین این مقدار به عنوان مبنای حجم نمونه در نظر گرفته شد و برای احتیاط جهت جایگزینی اطلاعات مخدوش و مفقوده تعداد ۳۰ نفر به نمونه گفته‌شده، اضافه گردید و اطلاعات ۲۳۰ نفر به روش نمونه‌گیری تصادفی سیستماتیک گردآوری شد. بعد از گردآوری داده‌ها، اطلاعات ۱۶ نفر به دلیل مخدوش بودن باطل شد و تحلیل نهایی بر اساس اطلاعات ۲۱۴ نفر مورد تحلیل قرار گرفت. اطلاعات به‌وسیله پرسشنامه و به‌صورت خودپاسخی گردآوری و به‌طور متوسط، هر کدام از پاسخ‌گویان ۱۵ دقیقه را برای پاسخ دادن به سؤالات صرف کردند و همچنین برای گردآوری اطلاعات از پرسشگران خبره و آموزش‌دیده استفاده شد.

بر این اساس متغیر رفتارهای دوستدار محیط‌زیست به‌عنوان متغیر وابسته با استفاده از مقیاس مطرح‌شده گکارکاووزی^۱ و همکاران (۲۰۱۹:۶) مورد سنجش قرار گرفت. در این مقیاس ۶ خرده مقیاس (کنش شهروندی، حمایت سیاسی، بازیافت، گزینه‌های حمل‌ونقل، رفتارهای خانوار و مصرف) برای سنجش رفتارهای دوستدار محیط‌زیست مدنظر قرار گرفته بود، اما در این تحقیق به دلیل این که هدف بررسی این رفتارها در یک فضای طبیعی و تفریحی بود؛ بنابراین فقط سه بعد اول به‌عنوان ابعاد این مقیاس و در مجموع ۱۸ گویه برای سنجش این متغیر استفاده شد. برای سنجش متغیر دل‌بستگی به مکان از مقیاس چهاربعدهی (وابستگی به مکان، دل‌بستگی عاطفی، هویت مکان و دل‌بستگی اجتماعی)

1 . Gkargkavouzi

رامکیسون^۱ و همکاران (۲۰۱۳: ۵۶۶) استفاده شد که این مقیاس حاوی ۳ گویه به ازاء هر کدام از ابعاد بود که در مجموع ۱۲ گویه را شامل می‌شود. متغیرهای رفتارهای دوستدار محیط‌زیست و دل‌بستگی به مکان در قالب طیف ۶ درجه‌ای لیکرت مورد سنجش قرار گرفته‌اند. در مورد متغیر ادراک محیطی از مقیاس ۸ بعدی (فعال بودن، زیبایی‌شناختی، نرخ جرائم، علاقه‌مندی، خوشایندی، ارجحیت، آسایش و ایمنی) که توسط هو و او^۲ (۲۰۲۰: ۶) معرفی شده، استفاده شد. برای تحلیل اطلاعات از روش‌های توصیف یافته‌ها برای نشان دادن وضعیت توزیع متغیرها با نرم‌افزار SPSS.24 و همچنین برای آزمون فرضیه‌ها، از مدل‌سازی معادلات ساختاری ((SEM با نرم‌افزار AMOS.24 استفاده شد که هر دو بخش اندازه‌گیری و ساختاری این رویکرد برای انجام تحلیل عاملی تأییدی و تحلیل روابط ساختاری به کار گرفته شد.

بحث و یافته‌ها

از مجموع ۲۱۴ نفری که در تحقیق مشارکت داشتند، ۴۰ نفر را زنان و ۱۷۴ نفر را مردان تشکیل می‌دهند. ۸۸ نفر از آن‌ها مجرد و ۱۲۶ نفر متأهل بودند. ۳۰ نفر از پاسخگویان دارای تحصیلات زیر دیپلم، ۷۱ نفر دارای دیپلم، ۸۶ نفر کاردانی و کارشناسی و ۲۷ نفر دارای تحصیلات کارشناسی ارشد و دکتری بودند. ۱۱۶ نفر از پاسخگویان شاغل بودند، ۲۷ نفر بیکار، ۵۶ نفر محصل و دانشجو و ۱۵ نفر خانه‌دار بودند. میانگین سنی پاسخ‌گویان ۳۳ سال بود با حداقل سنی ۱۸ سال و حداکثر ۷۳ سال.

در جدول شماره ۱، توزیع فراوانی متغیرهای اصلی تحقیق به تفکیک ابعاد و در نهایت در سه سطر آخر جدول توزیع کلی سه متغیر نشان داده شده است. همان‌گونه که نتایج این جدول نشان می‌دهد در تمامی ابعاد مربوط به متغیر ادراک محیطی پاسخ‌گویان نمره‌ای نزدیک به میانگین طیف کسب کرده‌اند و نمره میانگین کلی ادراک محیطی از ۹۶ نمره حداکثر، ۵۹/۶۳ بوده است که نشان می‌دهد ادراکات مثبت پاسخگویان در مورد کیفیت محیطی مجموعه عون‌ابن‌علی در حد متوسط بوده است. در مورد ابعاد متغیر دل‌بستگی به مکان نمرات کسب‌شده بیانگر آن است که این نمرات بیش از دوسوم حداکثر نمرات بوده است که نشان از دل‌بستگی مناسب پاسخ‌گویان نسبت به این مجموعه است. نمره میانگین کلی دل‌بستگی به مکان ۴۸/۳۸ می‌باشد که این رقم در مقایسه با مقدار حداکثر که رقم ۶۲ می‌باشد مقدار مناسبی برای نشان دادن دل‌بستگی پاسخگویان نسبت به مجموعه عون‌ابن‌علی می‌باشد. تقریباً تمامی ابعاد متغیر دل‌بستگی به مکان دارای میانگین‌های یکسانی هستند که ارقام میانگین برای بعد وابستگی به مکان برابر با ۱۲/۲۳، برای دل‌بستگی عاطفی برابر با ۱۲/۱۳، برای بعد هویت مکانی برابر با ۱۱/۹۶ و برای بعد دل‌بستگی اجتماعی برابر با ۱۱/۸۴ بوده است. در مورد ابعاد رفتارهای دوستدار محیط‌زیست نیز ارقام به دست‌آمده چیزی نزدیک به دوسوم مقدار حداکثر ممکن است که نشان از رفتارهای مناسب زیست محیطی پاسخگویان دارد. میانگین رفتارهای دوستدار محیط‌زیست ۴۲/۵۹ می‌باشد که در مقایسه با مقدار حداکثر که رقم ۶۹ را نشان می‌دهد بیانگر وضعیت نسبتاً مناسب رفتارهای دوستدار محیط‌زیست از جانب پاسخگویان است. در این متغیر بعد کنش شهروندی با کسب نمره ۲۰/۶۰ از حداکثر ۳۴ نمره ممکن و ابعاد حمایت سیاسی و بازیافت با کسب میانگین ۱۱ از حداکثر ۱۸ نمره ممکن نشان می‌دهند که پاسخگویان در انجام چنین رفتارهایی دارای عملکرد نسبتاً مناسبی هستند. نمره میانگین کلی برای متغیر ادراک محیطی تقریباً عدد ۶۰ شده است که این مقدار در مقایسه با حداکثر نمره ۹۶ نشان می‌دهد که ادراک پاسخگویان نسبت به محیط یک ادراک نسبتاً مثبت است اما این نگرش مثبت به حدی نیست که بتوان گفت پاسخگویان کیفیت خدمات محیطی و مناظر بصری آن را خوب ارزیابی کرده‌اند. در مورد ابعاد این متغیر هم می‌توان گفت میانگین‌های نزدیک به هم بیانگر اهمیت نسبتاً یکسان این

1 . Ramkissoon

2 . Ho & Ou

ابعاد می‌باشد. در این بین سه بعد ارجحیت با میانگین $۷/۷۸$ ، بعد خوشایندی با میانگین $۷/۷۴$ و بعد نرخ جرائم با میانگین $۷/۶۷$ بیشترین میزان را کسب کرده‌اند. ابعاد ایمنی با میانگین $۷/۶۲$ ، فعال بودن با میانگین $۷/۵۲$ ، زیبایی‌شناختی با میانگین $۷/۲۶$ ، و علاقه‌مندی و آسایش با میانگین $۶/۹۱$ در درجات بعدی ادراک محیطی پاسخگویان قرار دارند.

جدول ۱. توزیع فراوانی متغیرهای اصلی تحقیق

انحراف استاندارد	میانگین	حداکثر	حداقل	
۲/۴۱۶۱۳	۷/۵۱۸۷	۱۲/۰۰	۴/۰۰	فعال بودن
۲/۳۶۳۰۰	۷/۲۶۱۷	۱۲/۰۰	۴/۰۰	زیبایی‌شناختی
۲/۳۰۸۸۴	۷/۶۶۸۲	۱۲/۰۰	۴/۰۰	نرخ جرائم
۲/۲۹۶۴۷	۶/۹۱۱۲	۱۲/۰۰	۴/۰۰	علاقه‌مندی
۲/۴۰۹۷۵	۷/۷۴۳۰	۱۲/۰۰	۴/۰۰	خوشایندی
۲/۴۲۷۵۷	۷/۷۷۵۷	۱۲/۰۰	۴/۰۰	ارجحیت
۲/۲۶۸۵۱	۶/۹۰۶۵	۱۲/۰۰	۴/۰۰	آسایش
۲/۵۶۲۲۲	۷/۶۲۱۵	۱۲/۰۰	۴/۰۰	ایمنی
۲/۶۳۹۳۴	۱۲/۲۲۹۰	۱۵/۰۰	۶/۰۰	وابستگی به مکان
۲/۴۹۲۸۰	۱۲/۱۲۶۲	۱۵/۰۰	۶/۰۰	دل‌بستگی عاطفی
۲/۳۸۴۰۴	۱۱/۹۵۷۹	۱۵/۰۰	۶/۰۰	هویت مکانی
۲/۳۲۶۲۱	۱۱/۸۴۱۱	۱۵/۰۰	۶/۰۰	دل‌بستگی اجتماعی
۵/۱۰۵۱۱	۲۰/۶۰۲۸	۳۴/۰۰	۱۲/۰۰	کنش شهروندی
۲/۸۰۶۷۵	۱۰/۹۹۰۷	۱۸/۰۰	۶/۰۰	حمایت سیاسی
۲/۵۵۵۴۸	۱۱/۰۰۴۷	۱۸/۰۰	۶/۰۰	باز یافت
۱۵/۳۱۵۷۴	۵۹/۶۳۰۸	۹۶/۰۰	۳۲/۰۰	ادراک محیطی
۸/۹۵۳۹۳	۴۸/۲۸۷۹	۶۲/۰۰	۲۵/۰۰	دل‌بستگی به مکان
۹/۴۸۰۲۶	۴۲/۵۹۸۱	۶۹/۰۰	۲۴/۰۰	رفتارهای دوستدار محیط‌زیست

برای سنجش اعتبار متغیرهای دل‌بستگی به مکان به عنوان سازه مرتبه دوم متشکل از ابعاد وابستگی مکانی، دل‌بستگی عاطفی، هویت مکان و دل‌بستگی اجتماعی، از تحلیل عاملی تأییدی استفاده شد. نتایج این تحلیل در جدول شماره ۲ و شکل شماره ۲ نشان داده شده است. در جدول مذکور ضرایب استاندارد رگرسیونی بیانگر نقش هر کدام از ابعاد در سنجش متغیر دل‌بستگی به مکان می‌باشد که این ارقام برای بعد وابستگی به مکان برابر با $۰/۹۳$ ، برای بعد دل‌بستگی به مکان برابر با $۰/۸۷$ ، برای بعد هویت مکانی برابر با $۰/۷۸$ و برای بعد دل‌بستگی اجتماعی برابر با $۰/۸۵$ می‌باشد که همه این ضرایب بیانگر نقش مثبت و مناسب هر کدام از ابعاد در سنجش متغیر دل‌بستگی به مکان می‌باشند که همه این روابط در سطح اطمینان بیش از $۰/۹۹$ معنی‌دار می‌باشند. این موضوع را می‌توان از *** که در سطر مربوط به هر کدام از ابعاد و در ستون P نوشته شده است دانست. همچنین چهار شاخص مهم نیکویی برازش (GFI, AGFI, NFI, CFI) که همگی ارقامی بالاتر از $۰/۹۰$ کسب کرده‌اند بیانگر این نکته هستند که مدل مفهومی طرح شده دارای برازش مناسبی با داده‌های تجربی می‌باشد.

جدول ۲. تحلیل عاملی تأییدی سازه دل‌بستگی به مکان

	Estimate	S.E.	C.R.	P	ضریب رگرسیونی استاندارد
PD (وابستگی به مکان)	<---	۱/۰۰۰			۰/۹۳۸
PA (دل‌بستگی عاطفی)	<---	۰/۸۷۹	۲۰/۳۸۰	***	۰/۸۷۳
PI (هویت مکانی)	<---	۰/۷۵۹	۱۶/۱۰۳	***	۰/۷۸۸
PS (دل‌بستگی اجتماعی)	<---	۰/۸۵۷	۲۲/۹۳۳	***	۰/۹۱۳
شاخص‌های برازش	GFI=۰/۹۵۹ AGFI=۰/۷۹۴ NFI=۰/۹۷۶ CFI= ۰/۹۷۸				

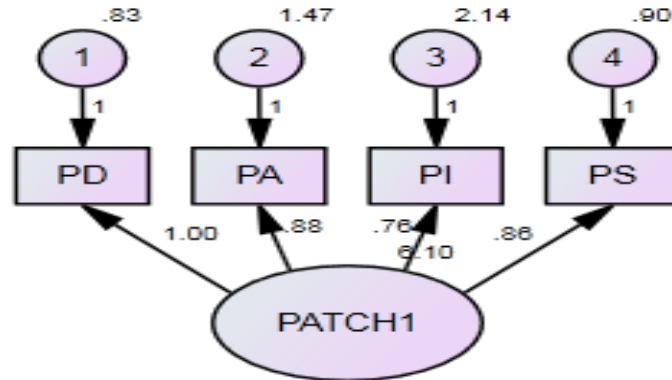

شکل ۳. تحلیل عاملی تأییدی سازه دل‌بستگی به مکان

نتایج آزمون تحلیل عاملی تأییدی همچنین نشان داد که متغیر ادراک محیطی به‌عنوان سازه مرتبه دوم متشکل از ابعاد فعال بودن، زیبایی‌شناختی، نرخ جرائم، علاقه‌مندی، خوشایندی، آسایش، ارجحیت و ایمنی است. نتایج این آزمون در جدول شماره ۳ و شکل شماره ۳ نشان داده شده است. ضرایب رگرسیونی استاندارد و مقادیر P متناظر با آن‌ها بیانگر نقش پررنگ و معنی‌دار این متغیر در سنجش آن می‌باشند و شاخص‌های نیکویی برازش نیز بیانگر برازش مدل مفهومی با داده‌های تجربی است.

جدول ۳. تحلیل عاملی تأییدی سازه ادراک محیطی

	Estimate	S.E.	C.R.	P	ضریب رگرسیونی استاندارد
AC (فعال بودن)	<---	۱/۰۰۰			
AE (زیبایی‌شناختی)	<---	۱/۰۰۴	۱۲/۸۶۵	***	۰/۷۸۴
CR (نرخ جرائم)	<---	۱/۰۱۱	۱۳/۳۷۵	***	۰/۸۰۵
DLP (علاقه‌مندی)	<---	۰/۹۹۲	۱۳/۱۳۸	***	۰/۸۳۰
EX (خوشایندی)	<---	۱/۰۱۹	۱۲/۷۹۱	***	۰/۸۱۹
IN (ارجحیت)	<---	۰/۹۵۵	۱۱/۶۸۲	***	۰/۸۰۲
RX (آسایش)	<---	۰/۸۹۴	۱۱/۶۹۶	***	۰/۷۴۶
SA (ایمنی)	<---	۱/۰۱۷	۱۱/۸۱۳	***	۰/۷۴۶
شاخص‌های برازش	GFI=۰/۹۵ AGFI=۰/۹۱ NFI=۰/۹۵۹ CFI= ۰/۹۷۶				

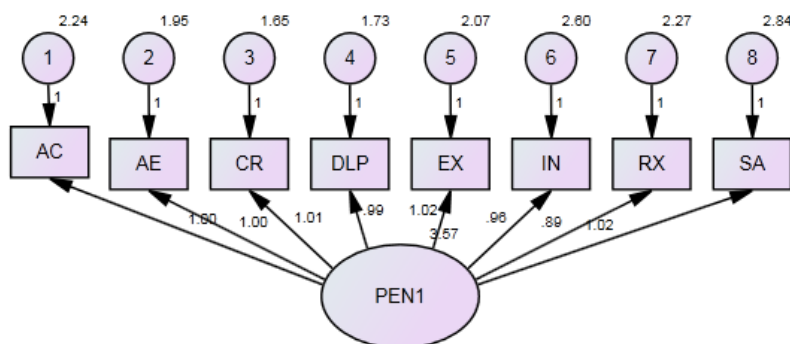

شکل ۴. تحلیل عاملی تأییدی سازه ادراک محیطی

همچنین یافته‌های حاصل از تحلیل عاملی نشان داد که متغیر رفتارهای دوستدار محیط‌زیست به‌عنوان سازه مرتبه دوم متشکل از ابعاد کنش شهروندی، حمایت سیاسی و بازیافت می‌باشد. نتایج این آزمون در جدول شماره ۴ و شکل شماره ۴ نشان داده شده است. ضرایب رگرسیونی استاندارد و مقادیر P متناظر با آن‌ها بیانگر نقش پررنگ و معنی‌دار ابعاد این متغیر در سنجش آن می‌باشند و شاخص‌های نیکویی برازش نیز بیانگر برازش مدل مفهومی با داده‌های تجربی است.

جدول ۴. تحلیل عاملی تأییدی سازه رفتار دوستدار محیط‌زیست

	Estimate	S.E.	C.R.	P	ضریب رگرسیونی استاندارد
CA (کنش شهروندی)	<--- رفتار دوستدار محیط‌زیست	۱/۰۰۰			۰/۸۸
PSP (حمایت سیاسی)	<--- رفتار دوستدار محیط‌زیست	۰/۴۸۶	۱۳/۰۹۶	***	۰/۷۸
RE (بازیافت)	<--- رفتار دوستدار محیط‌زیست	۰/۴۹۹	۱۴/۶۵۸	***	۰/۸۸
شاخص‌های برازش	GFI=۰/۹۹ AGFI=۰/۹۸ NFI=۰/۹۹ CFI= ۰/۹				

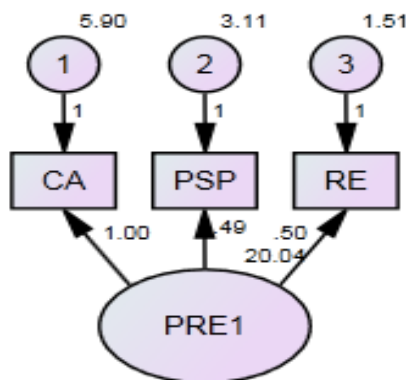

شکل ۵. تحلیل عاملی تأییدی سازه دل‌بستگی به مکان

برای آزمون فرضیه‌های رابطه‌ای تحقیق، از بخش ساختاری مدل‌سازی معادلات ساختاری استفاده شد. در بخش ساختاری، روابط متغیرهای اصلی تحقیق به شکل ارتباط همبستگی و علت و معلولی نشان داده می‌شود که نتایج حاصل از این مدل‌سازی در جدول شماره ۵ و نمودار شماره ۵ نشان داده شده است. نتایج نشان می‌دهد، میزان همبستگی متغیرهای دل‌بستگی مکانی و ادراک محیطی برابر با ۰/۶۳ می‌باشد. این یافته نشانگر ارتباط مثبت و نسبتاً خوب دو متغیر با یکدیگر می‌باشد. معنای این میزان ارتباط این است که به ازاء هر واحد تغییر در انحراف معیار یکی از این دو متغیر به

میزان ۰/۶۳ تغییر در انحراف معیار متغیر دیگر ایجاد می‌شود. این تغییرات در یک‌جهت هستند، یعنی افزایش در یکی از متغیرها سبب افزایش متغیر دیگر و کاهش در یکی از آن‌ها سبب کاهش در دیگری خواهد شد.

نتایج نشان می‌دهد میزان تأثیر متغیر ادراک محیطی در رفتارهای دوستدار محیط‌زیست برابر با ۰/۳۰۸ می‌باشد که یک تأثیر مثبت و معنی‌دار می‌باشد. این یافته نشان می‌دهد به ازاء هر واحد تغییر در ادراکات محیطی به میزان ۰/۳۰۸ تغییر در انحراف معیار متغیر رفتارهای دوستدار محیط‌زیست ایجاد می‌شود. این یافته تأیید کننده این فرضیه است که متغیر ادراک محیطی می‌تواند تغییرات متغیر رفتارهای دوستدار محیط‌زیست را پیش‌بینی کند. همچنین یافته‌ها نشان می‌دهد میزان تأثیر متغیر دل‌بستگی به مکان در رفتارهای دوستدار محیط‌زیست برابر با ۰/۱۶ می‌باشد که یک تأثیر مثبت و معنی‌دار می‌باشد. این یافته نشان می‌دهد به ازاء هر واحد تغییر در دل‌بستگی به مکان به میزان ۰/۱۶ تغییر در انحراف معیار متغیر رفتارهای دوستدار محیط‌زیست ایجاد می‌شود. این یافته نیز تأیید کننده این فرضیه می‌باشد که متغیر دل‌بستگی به مکان می‌تواند تغییرات متغیر رفتارهای دوستدار محیط‌زیست را پیش‌بینی کند. شاخص‌های نیکویی برازش (GFI, AGFI, NFI, CFI) که عمدتاً بالای ۰/۹۰ هستند نیز نشان می‌دهد، مدل نظری طرح‌شده دارای برازش مناسبی با داده‌های تجربی می‌باشد.

جدول ۵. مدل ساختاری روابط متغیرهای تحقیق

			Estimate	S.E.	C.R.	P	ضریب رگرسیونی استاندارد
(رفتار دوستدار محیط‌زیست) PRE1	<---	ادراک محیطی (PEN1)	۰/۳۵۵	۰/۰۸۶	۴/۱۳۱	***	۰/۳۰۸
(رفتار دوستدار محیط‌زیست) PRE1	<---	دل‌بستگی به مکان (PATCH1)	۰/۱۴۱	۰/۰۶۳	۲/۲۴۳	۰/۰۲۵	۰/۱۶۰
AC (فعال بودن)	<---	ادراک محیطی	۱/۰۰۰				۰/۷۸۶
AE (زیبایی‌شناختی)	<---	ادراک محیطی	۱/۰۰۰	۰/۰۷۸	۱۲/۸۸۴	***	۰/۸۰۴
CR (نرخ جرائم)	<---	ادراک محیطی	۱/۰۱۱	۰/۰۷۵	۱۳/۴۷۹	***	۰/۸۳۲
DLP (علاقه‌مندی)	<---	ادراک محیطی	۰/۹۸۷	۰/۰۷۵	۱۳/۱۵۲	***	۰/۸۱۷
EX (خوشایندی)	<---	ادراک محیطی	۱/۰۱۶	۰/۰۷۹	۱۲/۸۳۰	***	۰/۸۰۱
IN (ارجحیت)	<---	ادراک محیطی	۰/۹۵۱	۰/۰۸۱	۱۱/۶۸۷	***	۰/۷۴۴
RX (آسایش)	<---	ادراک محیطی	۰/۸۸۹	۰/۰۷۶	۱۱/۷۰۴	***	۰/۷۴۵
SA (ایمنی)	<---	ادراک محیطی	۱/۰۱۹	۰/۰۸۶	۱۱/۹۱۷	***	۰/۷۵۶
PD (وابستگی به مکان)	<---	دل‌بستگی به مکان	۱/۰۰۰				۰/۹۳۹
PA (دل‌بستگی عاطفی)	<---	دل‌بستگی به مکان	۰/۸۷۷	۰/۰۴۳	۲۰/۳۴۱	***	۰/۸۷۲
PI (هویت مکانی)	<---	دل‌بستگی به مکان	۰/۷۵۹	۰/۰۴۷	۱۶/۱۱۷	***	۰/۷۸۹
PS (دل‌بستگی اجتماعی)	<---	دل‌بستگی به مکان	۰/۸۵۸	۰/۰۳۷	۲۳/۰۰۱	***	۰/۹۱۳
CA (کنش شهروندی)	<---	(رفتار دوستدار محیط‌زیست) PRE1	۱/۰۰۰				۰/۸۵۷
PSP (حمایت سیاسی)	<---	رفتار دوستدار محیط‌زیست	۰/۹۹۴	۰/۰۷۷	۱۲/۹۷۱	***	۰/۷۷۵
RE (باز یافت)	<---	رفتار دوستدار محیط‌زیست	۲/۰۹۳	۰/۱۴۱	۱۴/۸۱۸	***	۰/۸۹۸
شاخص‌های برازش			GFI=۰/۹۱ AGFI=۰/۸۸ NFI=۰/۹۳ CFI= ۰/۹۶				

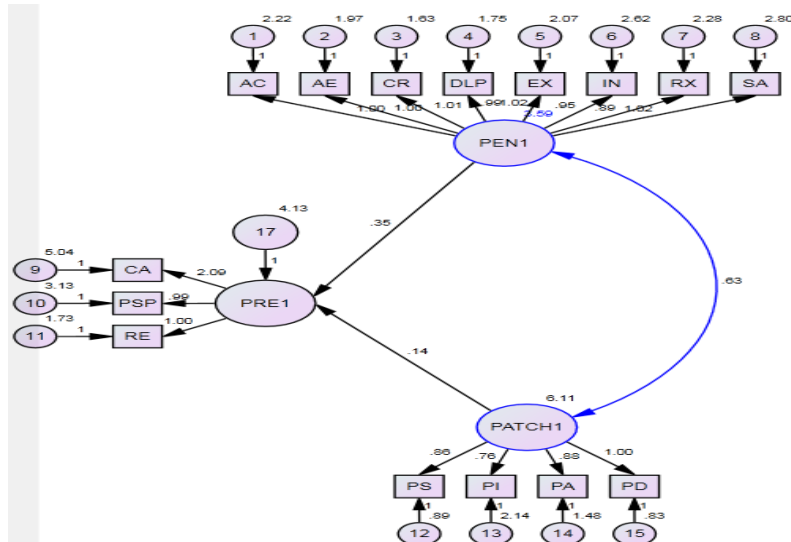

شکل ۶. مدل ساختاری روابط متغیرهای تحقیق

امروزه فضاهای طبیعی شهری ظرفیت‌های مهمی برای توسعه صنعت گردشگری، تفریح، نشاط و سلامت اجتماعی محسوب می‌شود. از این رو مسئولین مدیریت شهری سعی می‌کنند با شناخت و تقویت چنین ظرفیت‌هایی شرایط لازم را برای توسعه این فضاها و ارتقاء آنها جهت بهره‌برداری عمومی فراهم سازند. کیفیت چنین اماکنی در کنار پیوندهای عاطفی انسان‌ها با مکان که ریشه در تجربیات، ارزش‌ها و هویت انسان‌ها دارد یک دلیل مهم برای تمایل به استفاده از این مکان‌ها محسوب می‌شود. مکان‌های تفریحی و گردشگری با جاذبه‌های بصری و عناصر زیبایی‌شناختی خود در صورتی که بتوانند کیفیت کارکردی و کالبدی خود را حفظ نمایند منبع مهمی برای جذب گردشگر و ایجاد فرصتی برای تعاملات اجتماعی می‌باشند. این مکان‌ها محل کنش‌ها و تعاملات انسانی هستند و از این جهت می‌توان تأثیر رفتارهای انسانی را در ارتقا یا تخریب آنها به‌عنوان یک مسئله مهم مدنظر قرار داد. انسان به‌عنوان موجودی بهره‌مند از ظرفیت‌های ادراکی قبل از واکنش به محرک‌های محیطی نسبت به پردازش و ارزیابی از آنها در ذهن خود اقدام می‌کنند. لذا با شناخت ادراکات انسانی به‌عنوان عامل واسطه در تعاملات انسان با محیط می‌توان درک مناسبی از رفتار آنها در قبال طبیعت و محیط‌زیست به دست آورد.

علاوه بر ادراک، عنصر دیگری در تعیین رفتارهای انسانی، عنصر احساسات و پیوندهای عاطفی انسان با محیط می‌باشد. در ادبیات نظری مربوط به پیوند انسان با مکان، پیوندهای عاطفی و احساسی انسان‌ها با مکان تحت عنوان دل‌بستگی به مکان شناخته شده است که این نوع پیوند هم به‌تنهایی و هم در ترکیب با عناصر ادراکی می‌تواند نقش مؤثری در ایجاد رضایت و گرایش در ارتباط با محیط داشته باشد. لذا مطالعه حاضر باهدف بررسی این عوامل، دو مفهوم ادراک محیطی و دل‌بستگی به مکان را به‌عنوان دو ظرفیت احساسی و ادراکی در تعیین رفتارهای زیست‌محیطی آنها مدنظر قرار داده است.

تحقیق حاضر باهدف بررسی ارتباط متغیرهای دل‌بستگی به مکان، ادراک محیطی و اثر آنها بر رفتارهای دوستدار محیط‌زیست در مجموعه تفریحی و فرهنگی عون‌ابن‌علی تبریز انجام گرفت. برای این منظور، پیمایش میدانی بر روی ۲۱۴ نفر از بازدیدکنندگان این مجموعه انجام گرفت و درنهایت مشخص شد علی‌رغم توجه ویژه‌ای که شهرداری تبریز در سال‌های اخیر برای توسعه این مجموعه داشته و اقدامات مفیدی از قبیل توسعه مسیرهای دسترسی، زیباسازی، ارتقاء جاذبه‌های بصری و توسعه فضاهای سبز این مجموعه صورت پذیرفته، ادراک بازدیدکنندگان از کیفیت محیطی مجموعه

چندان رضایت‌بخش نبوده است. این موضوع یک واقعیتی را مطرح می‌سازد و آن واقعیت تفاوت تلاش و اقدامات مسئولین با آرمان‌ها و خواسته‌های ذهنی کاربران است که این امر نیازمند توجه بیش‌ازپیش مدیران شهری به مدیریت دموکراتیک و بهره‌گیری از نظرات کاربران در توسعه این فضای مهم گردشگری است. در این تحقیق مشخص شد که ادراک محیطی حاصل ارزیابی انسان‌ها از کیفیت‌های مختلف محیطی است که این محیط زمانی می‌تواند برای کاربران ارزشمند باشد که سرزندگی، هیجان، نشاط، شادی، برانگیختگی، امنیت، و آسایش را به همراه داشته باشد. این یافته در راستای یافته‌های اسکنل و گیفورد (۲۰۱۷) و لویکا (۲۰۱۱) می‌باشد.

نتایج تحقیق نشان داد برخلاف متغیر درک محیطی میزان دل‌بستگی به مکان در بین بازدیدکنندگان در حد مطلوبی قرار دارد. دل‌بستگی مکانی یک سازه چندوجهی متشکل از ابعاد وابستگی مکانی، دل‌بستگی عاطفی، هویت مکانی و دل‌بستگی اجتماعی است که این یافته با یافته‌های محققین دیگر (Stokols & Shumacker, 1981; Kals & Maes, 2002) مطابقت دارد. یکی از مهم‌ترین دستاوردهای تحقیق این بود که انسان‌ها به طرق مختلفی از قبیل مشارکت شهروندی، حمایت سیاسی و مشارکت در برنامه‌های بازیافت زباله می‌تواند در محافظت از محیط‌زیست نقش داشته باشد. واقعیتی که در این یافته نهفته است این است که سطوح مختلف نهادی، سازمانی، گروهی، محلی و فردی در شکل‌گیری رفتارهای دوستدار محیط‌زیست مهم هستند. در زمینه رفتارهای دوستدار محیط‌زیست نیز یافته‌ها حکایت از وضعیت مطلوب بازدیدکنندگان دارد.

نتایج تحقیق حاضر حاکی از وجود ارتباط مثبت بین متغیرهای ادراک محیطی و دل‌بستگی به مکان دارد که این یافته با یافته‌های دیگر محققین همچون یوکسل و همکاران (۲۰۱۰)، پرایاگ و رایان (۲۰۱۲)، فتح بقالی و همکاران (۱۳۹۵) و طاهری و انصاری مطابقت دارد. این یافته دلالت بر ارتباط مستقیم بین عناصر ادراکی و احساسی رفتار انسانی و عناصر ادراکی دارد که ممکن است تحت تأثیر تجربیات و تعامل عاطفی انسان‌ها با محیط قرار داشته و در مقابل پیوندهای عاطفی می‌تواند در نوع نگاه و نگرش انسان به محیط و شیوه ادراک آن تأثیرگذار باشد.

یکی از یافته‌های مهم تحقیق وجود اثر مثبت ادراک محیطی بر رفتارهای دوستدار محیط‌زیست می‌باشد. این یافته نشان می‌دهد بر اساس مدل شناختی رفتار می‌توان رفتارهای زیست‌محیطی انسان را در ارتباط با طرح‌واره‌های شناختی و ادراکی آن‌ها که بخشی از آن نتیجه ارتباط با تجارب بیرونی و احساسی می‌باشد مورد تبیین قرار داد. بنابراین کالبد فضاهای تفریحی و گردشگری می‌تواند با ایجاد واکنش‌های احساسی و ادراکی در فرد در شکل‌گیری نوع تعاملات آن‌ها با در ارتباط با این مکان‌ها موثر باشد.

تحقیق حاضر داری محدودیت‌هایی است که یکی از این محدودیت‌ها که ناشی از محدودیت اهداف تحقیق می‌باشد عدم توجه به مطالعه متغیرها به تفکیک شهروندان بومی و گردشگران است. همچنین انجام مطالعات کیفی و مصاحبه‌های عمیق با گردشگران می‌تواند ابعاد پنهان و درونی ارتباط متغیرها را نشان دهد که پیشنهاد می‌شود تا در پژوهش‌های آتی مورد توجه قرار گیرد. توجه به ارتباط متغیرهای پژوهش در سایر مکان‌های گردشگری و همچنین اماکن غیر گردشگری از قبیل سکونت‌گاه‌های شهری و روستایی و مقایسه یافته‌ها می‌تواند در توسعه دانش نظری و تجربی این حوزه پژوهشی موثر باشد.

نتیجه‌گیری

با توجه به دستاوردهای این تحقیق می‌توان نتیجه‌گیری کرد که رفتارهای دوستدار محیط‌زیست در اماکن طبیعی و گردشگری تابعی از کنش‌های انسانی است که این کنش‌ها در دو بعد احساسی و ادراکی قابل بررسی هستند. در بعد

ادراکی می‌توان گفت ارزیابی شناختی انسان‌ها از ویژگی‌های کالبدی، کارکردی و اجتماعی محیط و میزان ادراکات مثبتی که در نتیجه کیفیت‌های مختلف محیط به انسان منتقل می‌شود نقش مهمی در نوع تعاملات وی با محیط داشته و در او احساس تعهد و مسئولیت نسبت به مکان ایجاد می‌کند که یکی از آثار مهم این مسئولیت‌پذیری اقدامات مثبتی است که افراد برای محافظت از محیط‌زیست انجام می‌دهند. علاوه بر عنصر ادراکی عناصر احساسی در ایجاد ارتباط سازنده با مکان موثر هستند. این عناصر تابعی از ظرفیت‌های کارکردی محیط (توانایی محیط در رفع نیازهای انسان) می‌باشد که تحت عنوان وابستگی به مکان نامیده می‌شود. علاوه بر ظرفیت‌های کارکردی پیوندی عاطفی بین انسان و مکان می‌تواند سبب تعاملات سازنده فرد با محیط شود که این پیوند عاطفی می‌تواند زمینه وفاداری و تعلق خاطر فرد را نسبت به مکان افزایش دهد. مکان بخش مهمی از هویت انسان‌ها را تشکیل می‌دهد و هویت‌یابی انسان ناشی از خاطرات و تجربیات تلخ و شیرینی است که انسان‌ها در ارتباط با مکان کسب می‌کنند. هویت مکانی می‌تواند میل به غرور و تفاخر نسبت به مکان را زنده ساخته و پیوند انسان را با مکان مستحکم سازد. هرچقدر استحکام این پیوندها بیشتر شود انسان‌ها علاقه بیشتری برای محافظت از محیط‌زیست خود خواهند داشت. همچنین مکان‌های طبیعی و انسان‌ساخت به این سبب مطلوبیت دارند که آن‌ها محل شکل‌گیری کنش‌ها و پیوندهای اجتماعی هستند. در واقع بخش قابل ملاحظه‌ای از علاقه انسان‌ها نسبت به یک مکان خاص مرتبط با خاطرات و روابط اجتماعی ناشی از حضور در این مکان‌ها می‌باشد. بنابراین تقویت پیوندهای اجتماعی و استفاده از ظرفیت‌های روابط فAMILI، دوستانه و غیررسمی محلی می‌تواند در تقویت پیوندهای انسان با مکان و در نتیجه ایجاد حس پایداری و تعهد نسبت به آن مکان موثر باشد.

بر اساس یافته‌ها می‌توان پیشنهادهایی را به‌قرار ذیل جهت تقویت رفتارهای دوستدار محیط‌زیست پیشنهاد نمود:

- ارتقاء کیفیت محیطی اماکن گردشگری و به‌ویژه استفاده کردن از مشارکت همگانی در بهبود عملکردهای این اماکن می‌تواند در ارتقاء ادراک مثبت از این محیط‌ها موثر باشد. برای این منظور می‌توان اهتمام به ایجاد مراکز خدماتی از قبیل مراکز خرید لوازم ورزشی، ایجاد محیط‌های ورزش همگانی، اجرای برنامه‌های فرهنگی از قبیل مسابقات و گردهمایی‌های همگانی نمود؛

- از آنجایی که یکی از ابعاد مهم رفتارهای دوستدار محیط‌زیست کنش‌های شهروندی محسوب می‌شود، بنابراین فعال‌سازی نهادهای مدنی زیست‌محیطی و ترغیب شهروندان به مشارکت در این نهادها تأثیر بسیار مهمی در ارتقاء رفتارهای دوستدار محیط‌زیست خواهد داشت. برای این منظور متولیان امر با همکاری نهادهای مدنی شهر که در حوزه‌های مختلف جوانان، زنان، محیط‌زیست، ورزش و رفتار شهروندی فعالیت می‌کنند می‌توانند در زمینه آموزش، اطلاع‌رسانی، تولید برنامه‌های انگیزشی و خدمات‌رسانی بهتر به شهروندان عملکرد مناسبی داشته باشند. لذا توصیه می‌شود نهادهای مرتبط تلاش بیشتری جهت عضوگیری و گسترش دامنه و کیفیت فعالیت‌های خود داشته باشند؛

- ایجاد مکانیسم‌های موثر برای ارتباط فعالین مدنی با نهادهای سیاسی و رسمی و چابک‌سازی شیوه‌های دسترسی به این نهادها می‌تواند در انتقال اطلاعات و مشارکت حداکثری در فعالیت‌های دوستدار محیط‌زیست موثر باشد. برای این منظور برگزاری جلسات مداوم، ایجاد مکانیسم‌های ارزیابی و مطالبه‌گری، برگزاری نشست‌های عمومی با ذینفعان مفید خواهد بود. همچنین می‌توان با فعال‌سازی شوراهای محلی و تقویت ارتباط آن‌ها با نهادهای رسمی فضای بهتری برای ارتباطی موثر در بین این نهادها ایجاد کرد.

تقدیر و تشکر

بنا به اظهار نویسنده مسئول، این مقاله حامی مالی نداشته باشد.

منابع

- (۱) بابائی مراد، بهناز؛ هدفی، فرزانه و بابائی مراد، مهناز. (۱۴۰۱). تبیین نقش کیفیت محیطی و ویژگی‌های میان فرهنگی مکان در رضایت مکانی نوار ساحلی رود کارون. *مطالعات جامعه‌شناسی*، ۱۵ (۵۵)، ۲۶-۷.
- (۲) پژوهان‌فر، مهدیه؛ آخوندی، الهام و مزیدی، مازیار. (۱۳۹۶). نقش دل‌بستگی به مکان بر تصورات ذهنی گردشگران تالاب میانکاله. *اکوبیولوژی تالاب*، ۹ (۳)، ۴۳-۵۴.
- (۳) جوان فروزنده، علی و طلبی، قاسم. (۱۳۸۹). مفهوم حس تعلق به مکان و عوامل تشکیل‌دهنده آن. *هویت شهر*، ۵ (۸)، ۲۷-۳۷.
- (۴) سجاسی قیداری، حمدالله؛ صادقلو، طاهره و مهدوی، داوود. (۱۳۹۴). تبیین نقش کیفیت محیطی مقصدهای گردشگری روستایی در تقویت تصویر ذهنی گردشگران مطالعه موردی: روستاهای مقصد گردشگری بخش رودبار قصران. *برنامه‌ریزی و آمایش فضا*، ۹۱ (۵)، ۱۱-۲.
- (۵) صالحی، صادق؛ فیضی، سلمان و قلی‌پور، یاسر. (۱۳۹۹). تحلیل عوامل مؤثر بر تصویر و رفتار سازگار با محیط‌زیست گردشگران در مقاصد گردشگری طبیعت-پایه (مطالعه موردی: شهرستان ماسال). *مطالعات مدیریت گردشگری*، ۱۵ (۲)، ۷۸-۵۱.
- (۶) فتح‌بقالی، عاطفه، قاسم‌زاده، بهنام و محمدی، سمانه. (۱۳۹۵). بررسی ارتباط بین دل‌بستگی و رضایت مکانی بازدیدکنندگان از منظر تاریخی طبیعی روستای کندوان. *مسکن و محیط روستا*، ۳۵ (۱۵۵)، ۱۴۲-۱۲۷.
- (۷) هدفی، فرزانه. (۱۴۰۰). دل‌بستگی به مکان، مشارکت مدنی و آمادگی در برابر مخاطرات، مورد مطالعه شهروندان شهرک باغ‌میشه تبریز. *توسعه محلی (روستائی-شهری)*، ۱۳ (۱)، ۲۸۵-۳۱۳.
- (۸) همتی، محمد و آمانج رسولی، محمد. (۱۳۹۵). ذینفعان و نوع نگاه آن‌ها با اثرات گردشگری (مطالعه موردی: اورامان تخت). *جغرافیا (برنامه‌ریزی منطقه‌ای)*، ۷ (۱)، ۸۴-۶۹.
- 9) Anton, C. E., & Lawrence, C. (2016). The relationship between place attachment, the theory of planned behaviour and residents' response to place change. *Journal of Environmental Psychology*, 47, 145-154.
- 10) Babaeimorad, B., Hadafi, F., & Babaeimorad, M. (2022). The role of environmental quality and intercultural characteristics of a place in place satisfaction in the axis of Karun river. *Sociological studies*, 15(55), 7-26. [In Persian].
- 11) Billig, M. (2006). Is my home my castle? Place attachment, risk perception, and religious faith. *Environment and behavior*, 38(2), 248-265.
- 12) Bonaiuto, M., Breakwell, G. M., & Cano, I. (1996). Identity processes and environmental threat: The effects of nationalism and local identity upon perception of beach pollution. *Journal of Community & Applied Social Psychology*, 6, 157-175.
- 13) Bricker, K. S., & Kerstetter, D. L. (2000). Level of specialization and place attachment: An exploratory study of whitewater recreationists. *Leisure sciences*, 22(4), 233-257.
- 14) Brown, B., Perkins, D. D., & Brown, G. (2003). Place attachment in a revitalizing neighborhood: Individual and block levels of analysis. *Journal of environmental psychology*, 23(3), 259-271.
- 15) Brown, T. A. (2015). *Confirmatory factor analysis for applied research*. Guilford publications.
- 16) Burley, D., Jenkins, P., Laska, S., & Davis, T. (2007). Place attachment and environmental change in coastal Louisiana. *Organization & Environment*, 20(3), 347-366.
- 17) Buta, N., Holland, S. M., & Kaplanidou, K. (2014). Local communities and protected areas: The mediating role of place attachment for pro-environmental civic engagement. *Journal of Outdoor Recreation and Tourism*, 5, 1-10.
- 18) Carrus, G., Bonaiuto, M., & Bonnes, M. (2005). Environmental concern, regional identity, and support for protected areas in Italy. *Environment and Behavior*, 37(2), 237-257.

- 19) Chapin III, F. S., & Knapp, C. N. (2015). Sense of place: A process for identifying and negotiating potentially contested visions of sustainability. *Environmental Science & Policy*, 53, 38-46.
- 20) Cheshmehzangi, A. (2014). Spatial syntagma and identity of a place: Sensing, relating to, and knowing a place. *Journal of human behavior in the social environment*, 24(7), 799-810.
- 21) Chow, K., & Healey, M. (2008). Place attachment and place identity: first-year undergraduates making the transition from home to university. *Journal of Environmental Psychology*, 28, 362-372.
- 22) Clarke, D., Murphy, C., & Lorenzoni, I. (2018). Place attachment, disruption and transformative adaptation. *Journal of Environmental Psychology*, 55, 81-89.
- 23) Cope, M. R., Slack, T., Jackson, J. E., & Parks, V. (2020). Community sentiment following the Deepwater Horizon oil spill disaster: a test of time, systemic community, and corrosive community models. *Journal of Rural Studies*, 74, 124-132.
- 24) Devine-Wright, P., & Howes, Y. (2010). Disruption to place attachment and the protection of restorative environments: A wind energy case study. *Journal of environmental psychology*, 30(3), 271-280.
- 25) Dwyer, L., Chen, N., & Lee, J. (2019). The role of place attachment in tourism research. *Journal of Travel & Tourism Marketing*, 36(5), 645-652.
- 26) Evans, G. W., Brauchle, G., Haq, A., Stecker, R., Wong, K., and Shapiro, E. (2007). Young children's environmental attitudes and behaviors. *Environ. Behav*, 39, 635-658.
- 27) Fathebaghali, A., Ghasemzadeh, B., & Mohammadi, S., (2016). Relationships Between Place Attachment and Satisfaction in the Natural and Historical Site of Kandovan Village. *JHRE*. 35 (155),127-142. [In Persian].
- 28) Fried, M. (1963). Continuities and discontinuities of place. *Journal of Environmental Psychology*, 20, 193-205.
- 29) Giuliani, M. V. (2003). *Theory of attachment and place attachment*. In M. Bonnes, T. Lee, & M. Bonaiuto (Eds.), *Psychological theories for environmental issues* (pp. 137-170). Aldershot: Ashgate
- 30) Gkargkavouzi, A., Halkos, G., & Matsiori, S. (2019). A multi-dimensional measure of environmental behavior: Exploring the predictive power of connectedness to nature, ecological worldview and environmental concern. *Social Indicators Research*, 143(2), 859-879.
- 31) Gosling, E., & Williams, K. J. (2010). Connectedness to nature, place attachment and conservation behaviour: Testing connectedness theory among farmers. *Journal of environmental psychology*, 30(3), 298-304.
- 32) Greider, T., & Garkovich, L. (1994). Landscapes: The social construction of nature and the environment. *Rural sociology*, 59(1), 1-24.
- 33) Hadafi, F. (2021). Place Attachment, Civic Engagement and Risk Preparedness (A case study of Bagmisheh, Tabriz). *Community Development (Rural and Urban Communities)*, 13(1), 285-313. [In Persian].
- 34) Halpenny, E. A. (2010). Pro-environmental behaviours and park visitors: The effect of place attachment. *Journal of environmental psychology*, 30(4), 409-421.
- 35) Hemmati, M., & Amanj Rasooli, M. (2017). Stakeholders and the impact of tourism (Case Study: Oraman Takht). *Geography (Regional Planning)*, 7(1), 69-84. [In Persian].
- 36) Hernández, B., Hidalgo, M. C., Salazar-Laplace, M. E., & Hess, S. (2007). Place attachment and place identity in natives and non-natives. *Journal of Environmental Psychology*, 27, 310-319.
- 37) Hidalgo, M. Carmen., & Hernandez, B. (2001). Place attachment: conceptual and empirical

- questions. *Journal of Environmental Psychology*, 21(3), 273–281.
- 38) Hinds, J., & Sparks, P. (2008). Engaging with the natural environment: The role of affective connection and identity. *Journal of environmental psychology*, 28(2), 109-120.
- 39) Ho, R., & Au, W. T. (2020). Scale development for environmental perception of public space. *Frontiers in psychology*, 11, 31-72.
- 40) Ispas, A., Untaru, E. N., Candrea, A. N., & Han, H. (2021). Impact of Place Identity and Place Dependence on Satisfaction and Loyalty toward Black Sea Coastal Destinations: The Role of Visitation Frequency. *Coastal Management*, 49(3), 250-274.
- 41) Javan Forouzande, A., & Motalebi, G. (2012). The Concept of Place Attachment and its Elements. *Hoviatshahr*, 5(8), 27-37. [In Persian].
- 42) Jorgensen BS, Stedman RC (2001) Sense of place as an attitude: Lakeshore owners' attitudes toward their properties. *J Environ Psychol* 21, 233–248
- 43) Jorgensen, B. S., & Stedman, R. C. (2006). A comparative analysis of predictors of sense of place dimensions: Attachment to, dependence on, and identification with lakeshore properties. *Journal of environmental management*, 79(3), 316-327.
- 44) Junot, A., Paquet, Y., & Fenouillet, F. (2018). Place attachment influence on human well-being and general pro-environmental behaviors. *Journal of Theoretical Social Psychology*, 2(2), 49-57.
- 45) Kals, E. & Maes, J. (2002). *Sustainable development and emotions*. In P. Schmuck & W. Schultz (Eds.), *Psychology of sustainable development* (pp. 97-122). Norwell, MA: Kluwer.
- 46) Kilanowski, J. F. (2017). Breadth of the socio-ecological model. *Journal of Agromedicine*, 22(4), 295-297.
- 47) Kline, R. B. (2015). *Principles and practice of structural equation modeling*. Guilford publications.
- 48) Knez, I. (2005). Attachment and identity as related to a place and its perceived climate. *Journal of Environmental Psychology*, 25, 207–218.
- 49) Kyle, G. T., Mowen, A. J., & Tarrant, M. (2004). Linking place preferences with place meaning: An examination of the relationship between place motivation and place attachment. *Journal of environmental psychology*, 24(4), 439-454.
- 50) Lalli, M. (1992). Urban-related identity: Theory, measurement, and empirical findings. *Journal of Environmental Psychology*, 12, 285-303
- 51) Larson, L. R., Cooper, C. B., Stedman, R. C., Decker, D. J., & Gagnon, R. J. (2018). Place-based pathways to proenvironmental behavior: Empirical evidence for a conservation–recreation model. *Society & Natural Resources*, 31(8), 871-891.
- 52) Larson, S., De Freitas, D. M., & Hicks, C. C. (2013). Sense of place as a determinant of people's attitudes towards the environment: Implications for natural resources management and planning in the Great Barrier Reef, Australia. *Journal of environmental management*, 117, 226-234.
- 53) Lee, T. H., Jan, F. H., & Yang, C. C. (2013). Conceptualizing and measuring environmentally responsible behaviors from the perspective of community-based tourists. *Tourism Management*, 36, 454-468.
- 54) Lewicka, M. (2005). Ways to make people active: the role of place attachment, cultural capital, and neighbourhood ties. *Journal of Environmental Psychology*, 25, 381–395.
- 55) Lewicka, M. (2011). Place attachment: How far have we come in the last 40 years?. *Journal of Environmental Psychology*, 31(3), 207-230.
- 56) Li, D. (2020). *Place-dependence of renewable energy technologies: Connecting local and global scale*, (Doctoral dissertation, Utrecht University).
- 57) Lin, C. C., & Lockwood, M. (2014). Forms and sources of place attachment: Evidence

- from two protected areas. *Geoforum*, 53, 74-81.
- 58) Little, S., & Derr, V. (2020). *The influence of nature on a child's development: Connecting the outcomes of human attachment and place attachment*. Research Handbook on Childhoodnature: Assemblages of Childhood and Nature Research, 151-178.
- 59) Lopez, L., Nicosia, E., & Lois González, R. C. (2018). Sustainable tourism: a hidden theory of the cinematic image? A theoretical and visual analysis of the way of St. James. *Sustainability*, 10(10), 3649.
- 60) Low, S. M., & Altman, I. (1992). *Place attachment*. In *Place attachment* (pp. 1-12). Springer, Boston, MA.
- 61) Manzo, L. C. (2003). Beyond house and haven: toward a revisioning of emotional relationships with place. *Journal of Environmental Psychology*, 23, 47-61.
- 62) Manzo, L. C. (2005). For better or worse: exploring multiple dimensions of place meaning. *Journal of Environmental Psychology*, 25(1), 67e86.
- 63) McCunn, L. J., & Gifford, R. (2014). Interrelations between sense of place, organizational commitment, and green neighborhoods. *Cities*, 41, 20-29.
- 64) Mesch, G. S., & Manor, O. (1998). Social ties, environmental perception, and local attachment. *Environment and behavior*, 30(4), 504-519.
- 65) Moore, R. L., & Scott, D. (2003). Place attachment and context: Comparing a park and a trail within. *Forest science*, 49(6), 877-884.
- 66) Oleksy, T., & Wnuk, A. (2017). Catch them all and increase your place attachment! The role of location-based augmented reality games in changing people-place relations. *Computers in Human Behavior*, 76, 3-8.
- 67) Pajooanfar, M., Akhoondi, A., Mazidi, M. (2017). Role of place attachment place on the subjective perceptions of Miankaleh wetlands tourists. *Wetland Ecobiology*, 9 (3):43-54. [In Persian].
- 68) Prayag, G., & Ryan, C., (2012). Antecedents of tourists' loyalty to Mauritius: The role and influence of destination image, place attachment, personal involvement, and satisfaction, *Journal of travel research*, 51 (3), 342-356.
- 69) Proshansky, H. M., Fabian, A. K., & Kaminoff, R. (1983). Place-identity: Physical world socialization of the self. *Journal of Environmental Psychology*, 3(1), 57-83.
- 70) Puddifoot, J. E. (1994). Community identity and sense of belonging in a northeastern English town. *Journal of Social Psychology*, 34, 601-608.
- 71) Purwanto, E., & Harani, A. R. (2020). *Understanding the place attachment and place identity in public space through the ability of community mental map*. In IOP Conference Series: Earth and Environmental Science (Vol. 402, No. 1, p. 012024). IOP Publishing.
- 72) Qu, Y., Xu, F., & Lyu, X. (2019). Motivational place attachment dimensions and the pro-environmental behaviour intention of mass tourists: A moderated mediation model. *Current Issues in Tourism*, 22(2), 197-217.
- 73) Ramkissoon, H., & Mavondo, F. T. (2015). The satisfaction-place attachment relationship: Potential mediators and moderators. *Journal of Business Research*, 68(12), 2593-2602.
- 74) Ramkissoon, H., & Mavondo, F. T. (2017). Pro environmental behavior: Critical link between satisfaction and place attachment in Australia and Canada. *Tourism Analysis*, 22(1), 59-73.
- 75) Ramkissoon, H., Mavondo, F., & Uysal, M. (2018). Social involvement and park citizenship as moderators for quality-of-life in a national park. *Journal of Sustainable Tourism*, 26(3), 341-361.
- 76) Raymond, C. M., Kyttä, M., & Stedman, R. (2017). Sense of place, fast and slow: the potential contributions of affordance theory to sense of place. *Frontiers in psychology*, 8, 1674.

- 77) Reese, G., Oettler, L. M., & Katz, L. C. (2019). Imagining the loss of social and physical place characteristics reduces place attachment. *Journal of Environmental Psychology*, 65, 101325.
- 78) Rosa, C. D., & Collado, S. (2019). Experiences in nature and environmental attitudes and behaviors: Setting the ground for future research. *Frontiers in psychology*, 10, 763.
- 79) Roslan, Z. B., Ramli, Z., Razman, M. R., Asyraf, M. R. M., Ishak, M. R., Ilyas, R. A., & Nurazzi, N. M. (2021). Reflections on Local Community Identity by Evaluating Heritage Sustainability Protection in Jugra, Selangor, Malaysia. *Sustainability*, 13(16), 8705.
- 80) Ryfield, F., Cabana, D., Brannigan, J., & Crowe, T. (2019). Conceptualizing 'sense of place' in cultural ecosystem services: A framework for interdisciplinary research. *Ecosystem Services*, 36, 100907.
- 81) Salehi, S., Feizi, S., Gholipour, Y. (2020). Analyzing Factors Influencing Image and Environmentally-Friendly tourists Behavior in Nature-Based Destinations (Case Study: Masal City). *Tourism Management Studies*, 15(52), 51-79. [In Persian].
- 82) Scannell, L., & Gifford, R. (2010). Defining place attachment: A tripartite organizing framework. *Journal of environmental psychology*, 30(1), 1-10.
- 83) Scannell, L., & Gifford, R. (2017). Place attachment enhances psychological need satisfaction. *Environment and Behavior*, 49(4), 359-389.
- 84) Shamsuddin, S., & Ujang, N. (2008). Making places: The role of attachment in creating the sense of place for traditional streets in Malaysia. *Habitat international*, 32(3), 399-409.
- 85) Silberbauer, G. B. (2020). A sense of place (pp. 119-143). Routledge.
- 86) Sojasi Qeidari H, Sadeghloo T, Mahdavi D. (2015) Explanation the role of destination environmental quality on improving of tourist intellectual imaging (Case study area: tourism destination rural of Rood bar- Ghasran rural district). *MJSP*, 19 (2), 61-88. [In Persian].
- 87) Song, Z., & Soopramanien, D. (2019). Types of place attachment and pro-environmental behaviors of urban residents in Beijing. *Cities*, 84, 112-120.
- 88) Song, Z., Daryanto, A., & Soopramanien, D. (2019). Place attachment, trust and mobility: Three-way interaction effect on urban residents' environmental citizenship behaviour. *Journal of Business Research*, 105, 168-177.
- 89) Stedman, R. C. (2002). Toward a social psychology of place. Predicting behaviour from place-based cognitions, attitude, and identity. *Environment and Behaviour*, 34(5), 561-581
- 90) Stedman, R. C. (2003). Is it really just a social construction?: The contribution of the physical environment to sense of place. *Society & Natural Resources*, 16(8), 671-685.
- 91) Stokols, D., & Shumaker, S. A. (1981). *People in places: a transactional view of settings*. In J. Harvey (Ed.), *Cognition, social behaviour and the environment*. New Jersey: Erlbaum.
- 92) Stylidis, D. (2018). Place attachment, perception of place and residents' support for tourism development. *Tourism Planning & Development*, 15(2), 188-210.
- 93) Tan, S. K., Tan, S. H., Kok, Y. S., & Choon, S. W. (2018). Sense of place and sustainability of intangible cultural heritage—The case of George Town and Melaka. *Tourism Management*, 67, 376-387.
- 94) Thompson, D. (2019). Community identity, governance, and resilience under agri-environmental shifts in two communities of southwestern Uruguay. *Community Development*, 50(5), 497-514.
- 95) Twigger-Ross, C. L., & Uzzell, D. L. (1996). Place and identity processes. *Journal of Environmental Psychology*, 16, 205-220.
- 96) Vada, S., Prentice, C., & Hsiao, A. (2019). The influence of tourism experience and well-being on place attachment. *Journal of Retailing and Consumer Services*, 47, 322-330.

- 97) Walker GJ, Chapman R (2003) Thinking like a park: the effects of sense of place, perspective-taking, and empathy on pro-environmental intentions. *J Park Recreat Adm* 21(4), 71–86
- 98) Walker, A. J. and Ryan, R. L. (2008). Place attachment and landscape preservation in rural New England: A Maine case study. *Landscape and Urban Planning*, 86(2), 141-152
- 99) Wang, Y., Yang, C., Hu, X., & Chen, H. (2020). The mediating effect of community identity between socioeconomic status and sense of gain in Chinese adults. *International journal of environmental research and public health*, 17(5), 1553.
- 100) Wester-Herber, M. (2004). Underlying concerns in land-use conflicts—the role of place-identity in risk perception. *Environmental Science & Policy*, 7(2), 109-116.
- 101) Williams, D. R., & Vaske, J. J. (2003). The measurement of place attachment: Validity and generalizability of a psychometric approach. *Forest science*, 49(6), 830-840.
- 102) Woldoff, R. A. (2002). The effects of local stressors on neighborhood attachment. *Social Forces*, 81(1), 87-116.
- 103) Woosnam, K. M., Aleshinloye, K. D., Ribeiro, M. A., Styliadis, D., Jiang, J., & Erul, E. (2018). Social determinants of place attachment at a World Heritage Site. *Tourism management*, 67, 139-146.
- 104) Xu, Z., & Zhang, J. (2016). Antecedents and consequences of place attachment: A comparison of Chinese and Western urban tourists in Hangzhou, China. *Journal of Destination Marketing & Management*, 5(2), 86-96.
- 105) Yuksel, A., Yuksel, F., & Bilim, Y., (2010). Destination attachment: Effects on customer satisfaction and cognitive, affective and conative loyalty, *Tourism management*, 31 (2), 274-284.
- 106) Zhou, J., Yang, S., Xiao, C., & Chen, F. (2021). Examination of Community Sentiment Dynamics due to COVID-19 Pandemic: A Case Study from a State in Australia. *SN Computer Science*, 2(3), 1-11.